



化工产品手册

CHEMICAL PRODUCTS MANUAL



公司简介

Columbus McKinnon (which has been listed as CMCO on the NASDAQ since 1996) is a world leader in the design and manufacture of products which lift, position and secure material ergonomically, safely and efficiently. Headquartered in Amherst, New York, we have sales and manufacturing facilities throughout North and South America, Europe, Africa and Asia Pacific. We serve a variety of commercial and industrial applications where the safety and quality of Columbus McKinnon's products and superior design and engineering know-how are required.

Our company has a rich 140-year history, and many of our brands are the most recognized in the world. Names such as CM, Yale, Budgit, Chester, Shaw-Box, Coffing, Duff-Norton, Camlok, Pfaff, Magnetek, and Stahl are all sold globally. The company has the most comprehensive product offering in the industry and we have sold more overhead hoists in North America than all our competition combined.

To better serve our customers with specific application requirements we offer one stop solutions for many vertical markets such as Oil & Gas, Wind Power Generation, Clean Room and the Mining Industry. Today our CM hoisting products maintain their premier position in the Entertainment Industry throughout Asia Pacific as they do in all other regions of the world.

We continue to grow our international sales throughout Europe, Latin America and Asia Pacific by providing innovatively designed and quality manufactured products with strong local support. Here in Asia Pacific we have a bold program of sales and service development and this new Yale product catalog represents Columbus McKinnon's offering to the China market of products sourced from our facilities around the world.

We are focused on providing solutions to a wide range of customers in China as we continue our expansion into the wider Asia Pacific market. We therefore look forward to working closely with many of the professional business partners in the region and welcome discussions with all quality-minded customers throughout China.

Columbus McKinnon 公司是一家在全球起重及物料搬运行业享有盛誉的美国企业，并于 1996 年在纳斯达克股票交易中心正式挂牌上市，股票代码为 CMCO。公司设计制造的起重及物料搬运产品具有安全高效的产品性能及人性化的操作方式。Columbus McKinnon 公司总部位于纽约市附近的 Amhers，并已经成为北美市场最大的起重及物料搬运产品、系统和服

务的设计和制造商，同时在全球范围内也是当之无愧的行业领导者，业务范围遍布北美，南美，欧洲，非洲及亚太地区。Columbus McKinnon 公司卓越的产品研发及制造能力使得我们的产品被全球为众多追求高品质及安全的工商业客户所推崇。

Columbus McKinnon 公司具有 140 年的悠久历史，公司旗下拥有众多的世界级著名品牌，如 CM, Yale, Budgit, Chester, Shaw-Box, Coffing, Duff-Norton, Camlok, Pfaff, Magnetek, 以及 Stahl 等。Columbus McKinnon 公司可以提供业界最为完善的产品线，在北美市场我们产品的销量超过所有竞争对手的销量总和。

为了更好的满足特定行业客户的特殊需求，公司特别针对细分行业市场设计开发了独特的起重产品及一站式解决方案。例如石油石化，风力发电，核工业，无尘室及矿业开采等众多行业。我们专门为舞台娱乐吊装行业设计制造的产品已经在亚太及世界范围具有极高的知名度并具有极高的市场占有率。

Columbus McKinnon 公司积极在全球范围如欧洲，拉丁美洲及亚洲市场不断拓展新的业务。本产品手册中介绍的产品代表了我们在全球范围内经营的主要产品种类，在中国市场我们的目标是通过灵活多样的销售及组合服务模式给您提供高品质的产品和客户支持。

随着我们在亚洲市场的不断发展壮大，我们的产品线也会更加丰富完善。如果您对我们的产品感兴趣，请随时同我们联络，同时我们真诚的期待像您这样注重品质的专业客户的意见及建议。欢迎您早日成为我们紧密合作的生意伙伴。

目录

Contents

Yalelift 360 ATEX	Yalelift IT ATEX	Yalelift LH ATEX
01	05	09
Chester SLE	YAL ATEX	CPA ATEX
13	15	18

Yalelift 360 ATEX

手拉环链葫芦

额定载荷 500 – 20000 公斤

在要求远远高于传统葫芦的环境下，Yalelift 360 ATEX 手拉葫芦再一次证明了它的价值。根据欧洲 2014/34/EU3 标准，我们进一步设计研发了这一系列产品，以便用在有潜在爆炸可能的环境中。



产品特性

- 完全密闭的钢制葫芦外壳即使在恶劣的工况下也可以有效地保护内部机构不受损伤。
- 极低的净空尺寸可以最大限度地利用空间。
- 手拉链条具有革命性的 360 度全方位操作角度。操作者几乎可以在任何位置，无论是在受限的空间内，还是在起升物品上方都能够有效地控制葫芦工作。Yalelift 360 手拉葫芦甚至可以让使用者从侧面操作，从而使水平牵引及拉紧作业变得更为轻松。由于灵活的操作角度，使用者可以在远离重物下方的危险区域进行操作。
- 由于省去了不结实的棘轮爪，刹车系统低噪音，确保葫芦安全运行，同时也改进了操作的适用性。所有部件采用高品质材料，更多的镀锌材质增强防腐功效。
- 导链器和齿轮箱也几乎是完全密闭的。即使在最恶劣的环境下，内部的齿轮箱也可以被保护起来，不受任何损坏。
- 起重链条采用加硬的材料制造，采用四链窝设计，保证链条平滑及准确运行。
- 表面镀锌合金钢起重链条，符合现今所有国内外标准。起重链条与滑车轮的完美配合，使得葫芦机体平稳及准确运行。
- 落锻的起重和悬挂吊钩由高强度钢制造，在过载时首先发生变形而不是突然断裂。吊钩配备结实的安全门，并可 360° 旋转。
- 防爆型号带有防火花涂层。
- MEDIUM 级别或是更高级别采用镀铜的上吊钩和起重吊钩。
- HIGH 级别采用不锈钢起重链。

产品选项

- 可调节的过载保护装置
- 链袋

从 Yalelift 360 ATEX 到 Yalelift IT ATEX 的改装是简单可行的。

Yalelift 360 ATEX BASIC II 3G Ex h IIA T4 Gc / II 3D Ex h IIIA T135°C Dc 技术参数

型号	EAN-No. 4025092*	额定载荷 kg/ 起重链条数量	链条尺寸 d×p mm	起重链等级	提升一米手拉链行程 m	额定载荷下的手拉链拉力 daN	标准 (3 米) 起升高度净重 kg
YL ATEX 500	*194969	500/1	5 x15	T	30	21	9
YL ATEX 1000	*198196	1000/1	6 x18	T	49	30	13
YL ATEX 2000	*199872	2000/1	8 x24	T	71	32	20
YL ATEX 3000	*210522	3000/1	10 x30	T	87	38	29
YL ATEX 5000	*218672	5000/2	10 x30	T	174	34	38
YL ATEX 10000	*224611	10000/3	10 x30	V	261	44	71
YL ATEX 20000	*225625	20000/6	10 x30	V	522	2 x44	196

Yalelift 360 ATEX MEDIUM II 2G Ex h IIB T4 Gb / II 2D Ex h IIIB T135°C Db 技术参数

型号	EAN-No. 4025092*	额定载荷 kg/ 起重链条数量	链条尺寸 d×p mm	起重链等级	提升一米手拉链行程 m	额定载荷下的手拉链拉力 daN	标准 (3 米) 起升高度净重 kg
YL ATEX 500	*206365	500/1	5 x15	T	30	21	9
YL ATEX 1000	*206419	1000/1	6 x18	T	49	30	13
YL ATEX 2000	*206426	2000/1	8 x24	T	71	32	20
YL ATEX 3000	*206440	3000/1	10 x30	T	87	38	29
YL ATEX 5000	*206464	5000/2	10 x30	T	174	34	38
YL ATEX 10000	*239547	10000/3	10 x30	V	261	44	71
YL ATEX 20000	*251846	20000/6	10 x30	V	522	2 x44	196

Yalelift 360 ATEX HIGH II 2G Ex h IIC T4 Gb / II 2D Ex h IIIC T135°C Db 技术参数

型号	EAN-No. 4025092*	额定载荷 kg/ 起重链条数量	链条尺寸 d×p mm	起重链等级	提升一米手拉链行程 m	额定载荷下的手拉链拉力 daN	标准 (3 米) 起升高度净重 kg
YL ATEX 500	*929806	500/1	5 x15	S	30	21	9
YL ATEX 1000	*929790	900/1	6 x18	S	49	30	13
YL ATEX 2000	*929783	1500/1	8 x24	S	71	32	20
YL ATEX 3000	*929776	2500/1	10 x30	S	87	38	29
YL ATEX 5000	*929769	5000/2	10 x30	S	174	34	38
YL ATEX 10000	*929752	7500/3	10 x30	S	261	44	71
YL ATEX 20000	*929745	15000/6	10 x30	S	522	2 x44	196

***HIGH 级别的在发货时已经贴上降级后的载荷标签。



Yalelift 360 ATEX 外形尺寸

型号	YL 500	YL 1000	YL 2000	YL 3000	YL 5000	YL 10000	YL 20000
A min., mm	300	335	395	520	654	825	1010
B, mm	17	22	30	38	45	68	85
C, mm	24	29	35	40	47	68	64
D, mm	133	156	182	220	220	220	303
E, mm	148	175	203	250	250	383	555
F, mm	148	167	194	219	219	219	250
G, mm	139	164	192	225	242	326	391
H, mm	206	242	283	335	352	436	501
I, mm	24	24	31	34	21	136	-
K, mm	61	70	83	95	95	95	396
L, mm	87	97	111	124	124	124	125
M, mm	110	125	156	178	285	401	471
N, mm	14	19	22	30	37	50	56

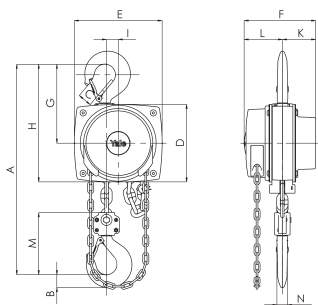

Yalelift 360 ATEX, 500 - 3000 kg, 单链式

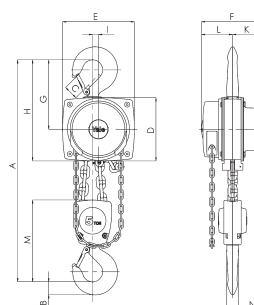

Yalelift 360 ATEX, 5000 kg, 双链式

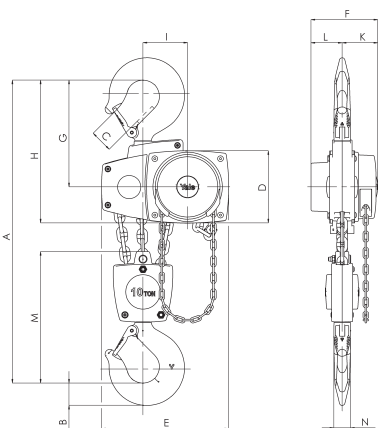

Yalelift 360 ATEX, 10000 kg, 三链式

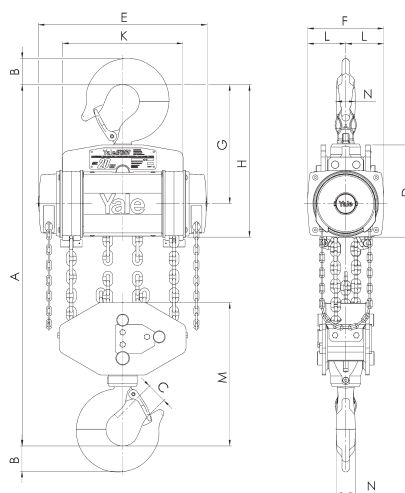

Yalelift 360 ATEX, 20000 kg, 六链式



Yalelift IT ATEX

集成手推或手拉小车组合

额定载荷 500 - 20000 公斤



HIGH 型号

带有低净空手动小车的 Yalelift 360 使得 Yalelift 360 应用更灵活。

产品特性

- 本系列所有 3000 公斤以下的型号使用单链形式，并减少了最低净空高度（外形尺寸 A）。适合低天花板和空间有限等有低净空要求的应用。
- 小车安装与调节十分方便，而且可以根据钢梁宽度进行精确调节。
- 额定载荷 5 吨以下的小车可以设置为两种标准规格，A 型小车适合最大宽度 180 毫米的工字钢（80% 应用需求）。同时可以方便转换为 B 型，以适合最大宽度为 300 毫米的工字钢。
- 小车车轮（仅限 MEDIUM 和 HIGH 级别）的设计可以确保在工字钢下缘 14%（DIN1025-I 标准）的斜度下仍然具有灵活的滚动。同时采用经过润滑处理过的密封滚珠轴承可以确保车轮的良好运行。
- 小车标配防倾斜及防坠落装置。
- 防火花涂层。
- 带防撞块小车。
- MEDIUM 级别或是更高级别采用镀铜的上吊钩和起重吊钩。
- HIGH 级别采用不锈钢起重链。

产品选项

- 可调节过载保护装置
- 链袋 小车固定装置，保证小车空载时固定在钢梁上（停留位置例如：在船上）。

带集成手推小车的 Yalelift ITP ATEX BASIC II 3G Ex h IIA T4 Gc / II 3D Ex h IIIA T135°C Dc 技术参数

型号	EAN-No. 4025092*	额定载荷 kg/ 链条数	尺寸 *	工字钢宽度 b mm	工字钢厚度 t max mm	最小转弯半径 m	净重 ** kg	带锁定装制动的 重量 **
YLITP ATEX 500	*237253	500/1	A	50 - 180	19	0.9	20	26
YLITP ATEX 1000	*237864	1000/1	A	50 - 180	19	0.9	27	35
YLITP ATEX 2000	*243131	2000/1	A	58 - 180	19	1.15	44	52

带集成手推小车的 Yalelift ITP ATEX MEDIUM II 2G Ex h IIB T4 Gb / II 2D Ex h IIIB T135°C Db 技术参数

型号	EAN-No. 4025092*	额定载荷 kg/ 链条数	尺寸 *	工字钢宽度 b mm	工字钢厚度 t max mm	最小转弯半径 m	净重 ** kg	带锁定装制动的 重量 **
YLITP ATEX 500	*205177	500/1	A	50 - 180	19	0.9	20	26
YLITP ATEX 1000	*205382	1000/1	A	50 - 180	19	0.9	27	35
YLITP ATEX 2000	*206310	2000/1	A	58 - 180	19	1.15	44	52

带集成手推小车的 Yalelift ITP ATEX HIGH II 2G Ex h IIC T4 Gb / II 2D Ex h IIIC T135°C Db 技术参数

型号	EAN-No. 4025092*	额定载荷 kg/ 链条数	尺寸 *	工字钢宽度 b mm	工字钢厚度 t max mm	最小转弯半径 m	净重 ** kg	带锁定装制动的 重量 **
YLITP ATEX 500	*257688	500/1	A	50 - 180	19	0.9	20	26
YLITP ATEX 1000	*257787	900/1	A	50 - 180	19	0.9	27	35
YLITP ATEX 2000	*258760	1500/1	A	58 - 180	19	1.15	44	52

* 如有需求可提供 B 尺寸

** 标准 3 米的起升重量。其他其中高度也可用

***HIGH 级别的在发货时已经贴上降级后的载荷标签。

带集成手拉小车 Yalelift ITG ATEX BASIC II 3G Ex h IIA T4 Gc / II 3D Ex h IIIA T135°C Dc 技术参数

型号	EAN-No. 4025092*	额定载荷 kg/ 链条数	尺寸 *	工字钢宽度 b mm	工字钢厚度 t max mm	最小转弯半径 m	净重 ** kg	带锁定制动器的 重量 **
YLITG ATEX 500	*253055	500/1	A	50 - 180	19	0.9	24	31
YLITG ATEX 1000	*929844	1000/1	A	50 - 180	19	0.9	32	40
YLITG ATEX 2000	*929837	2000/1	A	58 - 180	19	1.15	49	57
YLITG ATEX 3000	*929820	3000/1	A	74 - 180	27	1.5	82	91
YLITG ATEX 5000	*929813	5000/2	A	98 - 180	27	2.0	130	140
YLITG ATEX 10000	*941112	10000/3	B	125 - 310	40	1.8	请咨询销售	请咨询销售
YLITG ATEX 20000	*941556	20000/6	B	180 - 310	40	5.0	请咨询销售	请咨询销售

带集成手拉小车 Yalelift ITG ATEX MEDIUM II 2G Ex h IIB T4 Gb / II 2D Ex h IIIB T135°C Db 技术参数

型号	EAN-No. 4025092*	额定载荷 kg/ 链条数	尺寸 *	工字钢宽度 b mm	工字钢厚度 t max mm	最小转弯半径 m	净重 ** kg	带锁定制动器的 重量 **
YLITG ATEX 500	*206334	500/1	A	50 - 180	19	0.9	24	31
YLITG ATEX 1000	*206341	1000/1	A	50 - 180	19	0.9	32	40
YLITG ATEX 2000	*206358	2000/1	A	58 - 180	19	1.15	49	57
YLITG ATEX 3000	*206549	3000/1	A	74 - 180	27	1.5	82	91
YLITG ATEX 5000	*206563	5000/2	A	98 - 180	27	2.0	130	140
YLITG ATEX 10000	*520072	10000/3	B	125 - 310	40	1.8	请咨询销售	请咨询销售
YLITG ATEX 20000	*419765	20000/6	B	180 - 310	40	5.0	请咨询销售	请咨询销售

带集成手拉小车 Yalelift ITG ATEX HIGH II 2G Ex h IIC T4 Gb / II 2D Ex h IIIC T135°C Db 技术参数

型号	EAN-No. 4025092*	额定载荷 kg/ 链条数	尺寸 *	工字钢宽度 b mm	工字钢厚度 t max mm	最小转弯半径 m	净重 ** kg	带锁定制动器的 重量 **
YLITG ATEX 500	*273626	500/1	A	50 - 180	19	0.9	24	31
YLITG ATEX 1000	*273633	900/1	A	50 - 180	19	0.9	32	40
YLITG ATEX 2000	*273640	1500/1	A	58 - 180	19	1.15	49	57
YLITG ATEX 3000	*273657	2500/1	A	74 - 180	27	1.5	82	91
YLITG ATEX 5000	*273664	5000/2	A	98 - 180	27	2.0	130	140
YLITG ATEX 10000	*941938	7500/3	B	125 - 310	40	1.8	请咨询销售	请咨询销售
YLITG ATEX 20000	*941945	15000/6	B	180 - 310	40	5.0	请咨询销售	请咨询销售

* 如有需求可提供 B 尺寸

** 标准 3 米的起升重量。其他其中高度也可用

***HIGH 级别的在发货时已经贴上降级后的载荷标签。

Yalelift IT ATEX 外形尺寸

型号	YLIT ATEX 500	YLIT ATEX 1000	YLIT ATEX 2000	YLIT ATEX 3000	YLIT ATEX 5000	YLIT ATEX 10000
A min., mm	245	272	323	382	550	784
A1, mm	158	178	205.5	252	260.5	380
A2, mm	-	-	-	-	-	-
B, mm	17	22	30	38	45	68
C, mm	24	29	35	40	47	68
D, mm	14	19	22	30	37	50
F (Geared trolley), mm	92	91	91	107	149.5	113
H1, mm	24.5	24	23.5	32	30.5	55
I (Pushed trolley), mm	71.5	71.5	95.5	131	142.5	169
I (Geared trolley), mm	76.5	76.5	98	132.5	148.5	169
L, mm	270	310	360	445	525	430
L1, mm	130	130	150	180	209	200
L2, mm	159	175	207	256	283	261
M, mm	M 18	M 22	M 27	M 30	M 42	M 48
O, mm	60	60	80	112	125	150
P (Geared trolley), mm	108	110	112	112	117	158
T (Area A), mm	280	290	305	320	364	-
T (Area B), mm	400	410	425	440	484	540

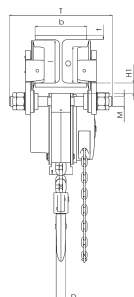
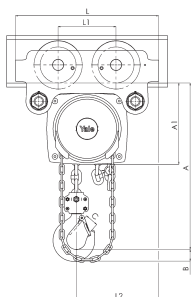

Yalelift ITP ATEX, 500 - 3000 kg, 单链式

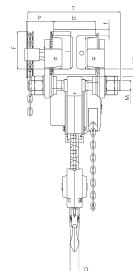
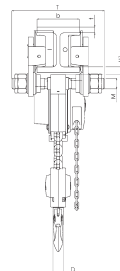
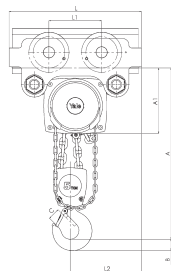

Yalelift ITP/ITG ATEX, 5000 kg, 双链式

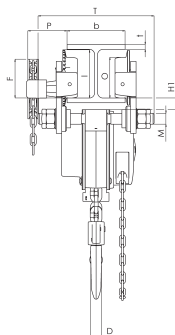
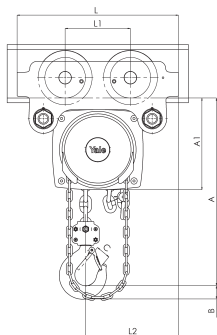

Yalelift ITG ATEX, 500 - 3000 kg, 单链式

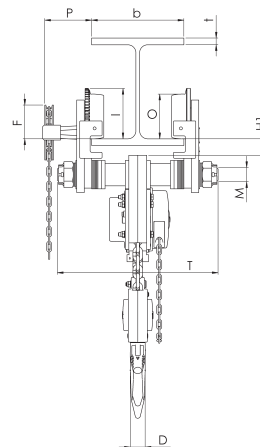
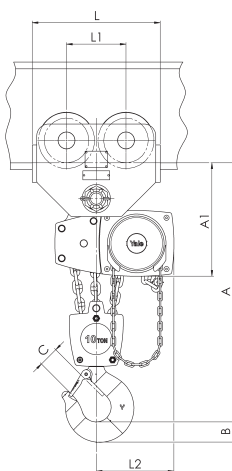

Yalelift ITG ATEX, 10000 kg, 三链式

Yalelift LH ATEX

集成低净空手推或手拉小车组合

额定载荷 500 – 10000 公斤

超低净空的 Yalelift LH 集成手推或手拉小车组合是 Yalelift IT 的升级产品，在对低净空要求的场合，Yalelift LH 是理想的选择。

产品特性

- 特殊开发的导链装置可以从侧面拉动起重链条，几乎可与钢梁平行。
- 新研发的集成小车型号和 Yalelift IT 相同。额定载荷 3000 公斤以下的均采用单链机构。
- 小车方便安装及调试，而且可以根据钢梁宽度进行调整。
- 额定载荷 5 吨以下的小车可以提供两种规格，A 型为标准小车，适合最大宽度为 180 毫米的工字钢，该型号几乎可以覆盖 80% 的客户需求。同时 A 型也可以方便转换为 B 型（最大宽度为 300 毫米的工字钢）。
- 小车轮（仅限 MEDIUM 和 HIGH 级别）的设计可以确保在工字钢下缘 14% (DIN 1025-1 标准) 的斜度下仍然具有灵活的滚动。同时采用经过润滑处理过的密封滚珠轴承可以确保车轮的良好运行。可调节低净空小车宽度以适合多种钢梁型号（例如：INP, IPE, IPB）。
- 标配小车防坠落和防倾斜装置。
- 防爆型号带有防火花涂层。
- 带防撞块的小车。
- MEDIUM 级别或是更高级别采用镀铜的上吊钩和起重吊钩。
- HIGH 级别采用不锈钢起重链。

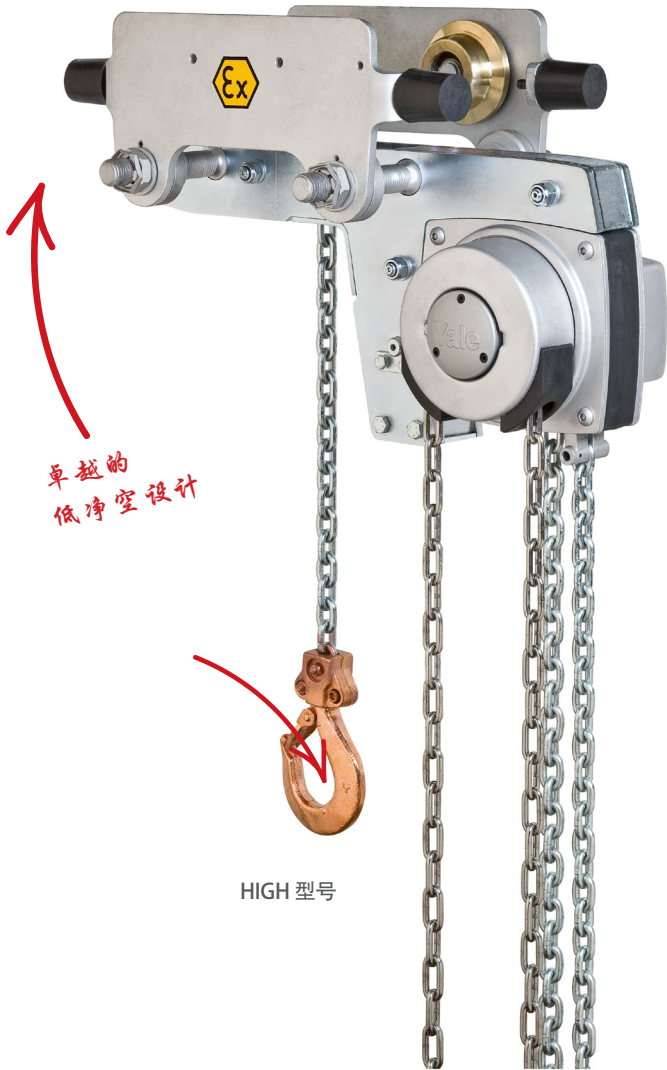

产品选项

- 可调节过载保护装置
- 链袋小车固定装置，保证小车空载时固定在钢梁上（停留位置例如：在船上）。

带有集成手推小车 Yalelift LHP ATEX BASIC II 3G Ex h IIA T4 Gc / II 3D Ex h IIIA T135°C Dc 技术参数

型号	EAN-No. 4025092*	额定载荷 kg/ 链条数	尺寸 *	工字钢宽度 b mm	工字钢厚度 t max mm	最小转弯半径 m	净重 ** kg	带锁定装制动的 重量 **
YLLHP ATEX 500	*377522	500/1	A	60 - 180	19	0.9	27	33
YLLHP ATEX 1000	*377539	1000/1	A	70 - 180	19	0.9	35	43
YLLHP ATEX 2000	*377546	2000/1	A	82 - 180	19	1.15	61	69

带有集成手推小车 Yalelift LHP ATEX EDIUM II 2G Ex h IIB T4 Gb / II 2D Ex h IIIB T135°C Db 技术参数

型号	EAN-No. 4025092*	额定载荷 kg/ 链条数	尺寸 *	工字钢宽度 b mm	工字钢厚度 t max mm	最小转弯半径 m	净重 ** kg	带锁定装制动的 重量 **
YLLHP ATEX 500	*592291	500/1	A	60 - 180	19	0.9	27	33
YLLHP ATEX 1000	*592314	1000/1	A	70 - 180	19	0.9	35	43
YLLHP ATEX 2000	*592321	2000/1	A	82 - 180	19	1.15	61	69

带有集成手推小车 Yalelift LHP ATEX HIGH II 2G Ex h IIC T4 Gb / II 2D Ex h IIIC T135°C Db 技术参数

型号	EAN-No. 4025092*	额定载荷 kg/ 链条数	尺寸 *	工字钢宽度 b mm	工字钢厚度 t max mm	最小转弯半径 m	净重 ** kg	带锁定装制动的 重量 **
YLLHP ATEX 500	*377799	500/1	A	60 - 180	19	0.9	27	33
YLLHP ATEX 1000	*377829	900/1	A	70 - 180	19	0.9	35	43
YLLHP ATEX 2000	*377836	1500/1	A	82 - 180	19	1.15	61	69

* 如有需求可提供 B 尺寸

** 标准 3 米的起升重量。其他其中高度也可用

***HIGH 级别的在发货时已经贴上降级后的载荷标签。

带有集成手拉小车的 Yalelift LHG ATEX BASIC II 3G Ex h IIA T4 Gc / II 3D Ex h IIIA T135°C Dc 技术参数

型号	EAN-No. 4025092*	额定载荷 kg/ 链条数	尺寸 *	工字钢宽度 b mm	工字钢厚度 t max mm	最小转弯半径 m	净重 ** kg	带锁定装置的 净重 **
YLLHG ATEX 500	*377744	500/1	A	60 - 180	19	0.9	31	38
YLLHG ATEX 1000	*377768	1000/1	A	70 - 180	19	0.9	40	48
YLLHG ATEX 2000	*378697	2000/1	A	82 - 180	19	1.15	65	73
YLLHG ATEX 3000	*377782	3000/1	A	100 - 180	27	1.5	112	121
YLLHG ATEX 5000	*378703	5000/2	A	110 - 180	27	2.0	157	167
YLLHG ATEX 10000	*378727	10000/3	B	180 - 310	40	1.8	232	请咨询销售

带有集成手拉小车的 Yalelift LHG ATEX MEDIUM II 2G Ex h IIB T4 Gb / II 2D Ex h IIIB T135°C Db 技术参数

型号	EAN-No. 4025092*	额定载荷 kg/ 链条数	尺寸 *	工字钢宽度 b mm	工字钢厚度 t max mm	最小转弯半径 m	净重 ** kg	带锁定装置的 净重 **
YLLHG ATEX 500	*594592	500/1	A	60 - 180	19	0.9	31	38
YLLHG ATEX 1000	*594608	1000/1	A	70 - 180	19	0.9	40	48
YLLHG ATEX 2000	*594615	2000/1	A	82 - 180	19	1.15	65	73
YLLHG ATEX 3000	*594622	3000/1	A	100 - 180	27	1.5	112	121
YLLHG ATEX 5000	*594639	5000/2	A	110 - 180	27	2.0	157	167
YLLHG ATEX 10000	*941549	10000/3	B	180 - 310	40	1.8	232	请咨询销售

带有集成手拉小车的 Yalelift LHG ATEX HIGH II 2G Ex h IIC T4 Gb / II 2D Ex h IIIC T135°C Db 技术参数

型号	EAN-No. 4025092*	额定载荷 kg/ 链条数	尺寸 *	工字钢宽度 b mm	工字钢厚度 t max mm	最小转弯半径 m	净重 ** kg	带锁定装置的 净重 **
YLLHG ATEX 500	*377843	500/1	A	60 - 180	19	0.9	31	38
YLLHG ATEX 1000	*377867	900/1	A	70 - 180	19	0.9	40	48
YLLHG ATEX 2000	*377874	1500/1	A	82 - 180	19	1.15	65	73
YLLHG ATEX 3000	*377898	2500/1	A	100 - 180	27	1.5	112	121
YLLHG ATEX 5000	*377911	5000/2	A	110 - 180	27	2.0	157	167
YLLHG ATEX 10000	*377928	7500/3	B	180 - 310	40	1.8	232	请咨询销售

* 如有需求可提供 B 尺寸

** 标准 3 米的起升重量。其他其中高度也可用

***HIGH 级别的在发货时已经贴上降级后的载荷标签。

! Yale 葫芦和小车不能用于载人设备使用

MEDIUM 及以上
级别配有镀铜吊钩



集成手推小车 Yalelift LH ATEX 外形尺寸

型号	YLLH ATEX 500	YLLH ATEX 1000	YLLH ATEX 2000	YLLH ATEX 3000	YLLH ATEX 5000	YLLH ATEX 10000
Amin,mm	188	211	264	316	425	565
A1,mm	223	250	289	346	345	365
A2,mm	381	427	511	614	612	665
B,mm	17	22	30	38	45	68
C,mm	24	29	35	40	47	68
D,mm	14	19	22	30	37	50
F(Geared),mm	92	92	91	107	150	150
H1,mm	24	24	24	32	31	45
l(Pysged),mm	72	72	96	131	143	170
l(Geared),mm	77	77	98	133	149	170
L,mm	270	310	360	445	525	485
L1,mm	130	130	150	180	209	225
L2,mm	444	488	582	690	720	805
L3,mm	124	135	172	203	175	215
L4,mm	184	201	230	265	283	348
M,mm	M 18	M 18	M 27	M 30	M 42	M 48
O,mm	60	60	80	112	125	150
P(Geared),mm	108	110	112	112	117	165
T(area A),mm	280	290	305	320	364	440
T(area B),mm	400	410	425	440	484	540

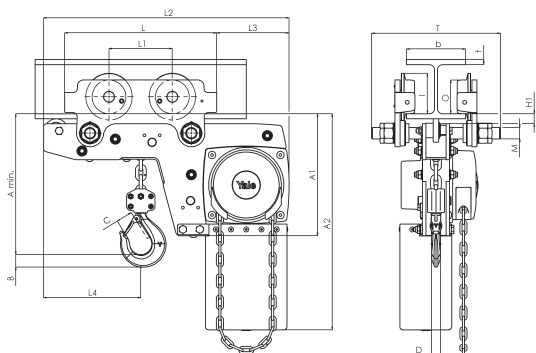

Yalelift LHP ATEX, 500 - 3000 kg, 单链式

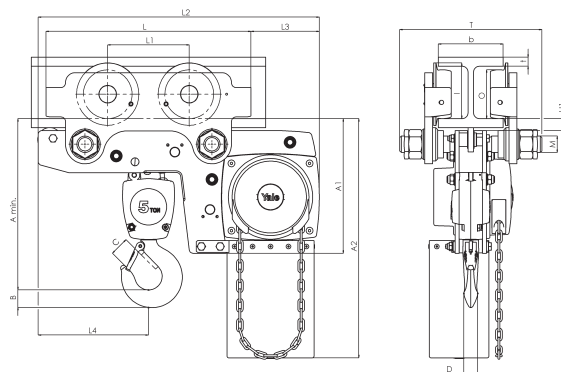

Yalelift LHP/LHG ATEX, 5000 kg, 双链式

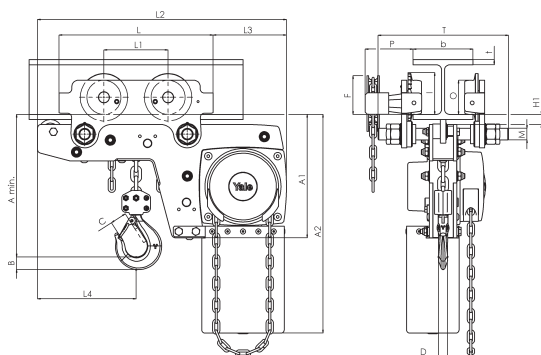

Yalelift LHG ATEX, 500 - 3000 kg, 单链式

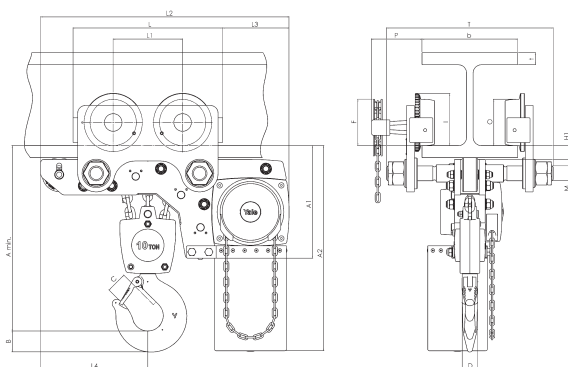

Yalelift LHG ATEX, 10000 kg, 三链式



Chester SLE

低净空电动环链葫芦

额定载荷 900-21600 公斤

Chester ELM 型低净空电动环链葫芦专为对净空高度要求极高的应用。此款葫芦操作平稳、噪音低和故障率低，特别适合在防爆级别 Class III 下的多种应用。葫芦采用蜗轮齿轮减速机构和加硬的起重链条，额定载荷范围从 900 至 21600 公斤。可选择吊柄、手推或手拉和电动小车悬挂方式，以满足各种应用。

产品特性

- 采用 5 或 6 窝轮起升链轮。
- 耐用的带有自锁的蜗轮传动机构。
- 坚固的钢质框架。
- 直接作用的马达制动器。
- 每个小车车轮都安装两组精细轴承。
- 标准控制带回路接触器，符合 NEMA 12 级别的封闭电线板。
- 带有上下限位。
- 多用性 - 葫芦设计应用范围较广。可以适用于各种工字钢包括宽型工字钢和轨道。

产品选项

- 链袋
- 可选配手推 / 手拉或电动小车。
- 特殊涂层 - 可以按照客户要求提供各种喷漆。标准涂层为机械加工的灰色瓷釉。也可选择环氧涂层。
- 特殊控制器外壳 - 标准为 NEMA 12 级别（防尘防水）。可选择适合非危险地区的控制器和存在危险地区的控制器。
- 防爆选项 - 所有主要部件包括马达、控制面板、限位开关等均符合美国 NEC 防爆等级标准。也可选择防火花选项。
- 电路和控制 - 所有葫芦和电动小车标准工作电压为 380V-3-50HZ。标配为特殊用途葫芦的接触器，也可提供 NEMA 级别的接触器。
- 限位开关 - 葫芦都安装多余的上下开关限位器，如需要额外的或特殊要求，我们也可提供。
- 过载保护器 - 可提供过载保护器给所有单速葫芦。
- 小车制动选项
- 控制手柄 - 可提供多种用途的额外控制键。
- 缓冲控制 - 用于精确定位。

适用标准： ASME
 工作级别： H3(类似于 ISO M4+ 或 FEM 1Am+)
 工作电压： 380V-3PH-50Hz
 控制电压： 24V (若需其他控制电压，请咨询工厂)

SLE 技术参数

型号			额定载荷 kg	标准起 升高度 m	起升速度 m/min	电机功率 kw	小车速度 n/min	最小工 字宽度 mm	最小转 弯半径 mm	净重 kg		
手推式	手拉式	电动式								手推式	手拉式	电动式
ELP-1	ELG-1	ELM-1	900	3	2.5	1.5	8.9	85	1981	198	212	1981
ELP-1 1/2	ELG-1 1/2	ELM-1 1/2	1350	3	2.5	1.5	8.9	152	1981	198	212	1981
ELP-2	ELG-2	ELM-2	1800	3	2.5	1.5	8.9	152	1981	198	212	1981
ELP-3	ELG-3	ELM-3	2700	3	1.3	1.5	8.9	102	1981	243	257	1981
ELP-4	ELG-4	ELM-4	3600	3	1.3	1.5	8.9	203	2286	243	257	2286
ELP-5	ELG-5	ELM-5	4500	3	1.8	3.0	8.9	118	2591	576	603	2591
ELP-6	ELG-6	ELM-6	5400	3	1.8	3.0	8.9	254	2591	576	603	2591
ELP-8	ELG-8	ELM-8	7200	3	1.0	3.0	5.1	254	2896	608	666	2896
ELP-10	ELG-10	ELM-10	9000	3	0.9	3.0	5.1	127	3048	779	815	3048
ELP-12	ELG-12	ELM-12	10800	3	0.9	3.0	5.1	305	*	779	815	*
ELP-16	ELG-16	ELM-16	14400	3	0.5	3.0	5.1	140	*	1035	1071	*
ELP-20	ELG-20	ELM-20	18000	3	0.4	3.0	5.1	152	*	1193	1265	*
ELP-24	ELG-24	ELM-24	21600	3	0.4	3.0	5.1	457	*	1193	1265	*

SLE 外形尺寸

型号	900kg, 1350kg, 1800kg	2700kg	3600kg	4500kg & 5400kg	7200kg	9000kg & 10800kg	14400kg	18000kg & 21600kg
A, mm	178	203	216	241	305	318	368	457
B, mm	859	859	859	1240	1240	1240	1343	1343
C, mm	419	419	419	597	597	597	648	673
D, mm	440	440	440	643	643	643	695	695
E, mm	197	229	229	187	213	216	302	308
E', mm	197	229	229	187	225	248	302	314
F, mm	305	375	375	332	356	397	473	489
G, mm	254	330	330	383	343	365	473	483
H***, mm	2	6	6	2	5	10	11	11
J, mm	12	36	43	43	56	57	76	92
L, mm	29	34	34	36	43	44	51	51
M, mm	114	162	162	183	210	248	298	298
N, mm	13	16	16	16	14	19	19	19
P*, mm	86	102	102	117	117	127	140	152
R, mm	165	165	165	165	165	165	165	165
S, mm	152	203	203	229	254	297	343	343
T**, mm	225	105	105	260	267	213	44	22

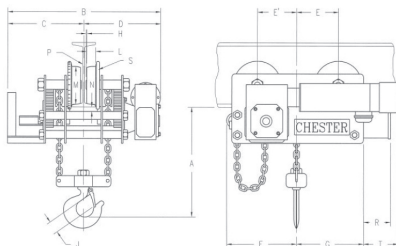

SLE 集成电动小车, 900 - 21600 kg



YAL 气动环链葫芦

额定载荷 250-1000 公斤

YAL 型气动环链葫芦系列是您物料搬运的理想选择，可应用于电动葫芦无法操作的环境。YAL 型气动环链葫芦系列可提供多种控制速度，比电动葫芦更加节约成本。

产品特性

- YAL 型气动环链葫芦有两种控制方式 - 拉绳控制方式，设计轻巧且经济，可精确控制重物；控制手柄方式，可单手控制，便于操作。采用可旋转内置带滤网的进气口装置。
- 采用铝合金外壳，自重轻，易于携带。
- 适用于高工作级别应用的闸式制动器装置。
- 外置可调螺母，用来降低提升速度。
- 外置可调制动装置。
- 配有上下限位装置。
- 采用合金钢材质并经热处理的齿轮传动机构。
- 由 8 叶片构成的马达具有高扭矩和平稳的启动及操作。
- 排气口为 1/2NPTF，可额外增加消音器让操作更安静。
- 精细定位 - 重物的上下速度可在零至最大值之间连续变量。
- 可在极高温下操作 - 可在高温下操作而无需额外保护。
- 提供更高的速度需求 - 对于速度要求十分苛刻的应用，YAL 型气动环链葫芦系列可提供更高的速度。
- 远离电击危险 - 气压是气动葫芦的动力来源，因此较之电动葫芦具有远离电击的显著优势。
- 易于维护 - 较之电动葫芦没有接触器，变压器，马达组件，保险丝等需要更换配件。只要提供优质气源并润滑，YAL 型气动环链葫芦系列是非常易于维护。
- 可标配手柄长度为 1.8 米，也可提供其他长度。

产品选项

- 防火花选项 - 可应用在有可燃物质存在的使用环境。



Ex c k IIB T4 Gc/Ex ck IIIB T130°C Dc

YAL技术参数

拉绳型

吊钩式/固定式

类型	额定载荷 kg	型号	标准起升 高度 m	*最大起升 速度 m/min	*最大下降 速度 m/min	满载起升耗气 量 (90 PSI) m ³ /min	气管接头尺寸	风管最小 内径 mm	排气口尺寸	下吊钩 链条数	净重 kg
环链 (标准型)	250	YAL1/4-10**65P1	3	19.8	29.0	1.4	3/8 NPTF	12.7	1/2 NPTF	1	16
	500	YAL1/2-10**45P1	3	13.7	36.6	1.4	3/8 NPTF	12.7	1/2 NPTF	1	16
	1000	YAL1-10**23P1	3	7.0	18.3	1.4	3/8 NPTF	12.7	1/2 NPTF	2	22
环链 (防火花型)	338	YAL3/8-10**60P1SR	3	18.3	30.5	1.4	3/8 NPTF	12.7	1/2 NPTF	1	16
	675	YAL4/10-10**29P1SR	3	8.8	15.8	1.4	3/8 NPTF	12.7	1/2 NPTF	2	22
滚链	250	YAR1/4-10**65P1	3	19.8	29.0	1.4	3/8 NPTF	12.7	1/2 NPTF	1	17
	500	YAR1/2-10**65P1	3	13.7	36.6	1.4	3/8 NPTF	12.7	1/2 NPTF	1	17
	1000	YAR1/4-10**65P1	3	7.0	18.3	1.4	3/8 NPTF	12.7	1/2 NPTF	2	23

注：订购产品时，吊钩式，** 请用TH替换；固定式，** 请用LG替换；气动小车式，** 请用MT替换。

手柄型

吊钩式/固定式

类型	额定载荷 kg	型号	标准起升 高度 m	*最大起升 速度 m/min	*最大下降 速度 m/min	满载起升耗气 量 (90 PSI) m ³ /min	气管接头尺寸	风管最小 内径 mm	排气口尺寸	下吊钩 链条数	净重 kg
环链 (标准型)	250	YAL1/4-10**65T1	3	19.8	29.0	1.4	3/8 NPTF	12.7	1/2 NPTF	1	21
	500	YAL1/2-10**45T1	3	13.7	36.6	1.4	3/8 NPTF	12.7	1/2 NPTF	1	21
	1000	YAL1-10**23T1	3	7.0	18.3	1.4	3/8 NPTF	12.7	1/2 NPTF	2	27
环链 (防火花型)	338	YAL3/8-10**60T1SR	3	18.3	30.5	1.4	3/8 NPTF	12.7	1/2 NPTF	1	21
	675	YAL3/4-10**29T1SR	3	8.8	15.8	1.4	3/8 NPTF	12.7	1/2 NPTF	2	27
滚链	250	YAR1/4-10**65T1	3	19.8	29.0	1.4	3/8 NPTF	12.7	1/2 NPTF	1	21
	500	YAR1/2-10**65T1	3	13.7	36.6	1.4	3/8 NPTF	12.7	1/2 NPTF	1	21
	1000	YAR1/4-10**65T1	3	7.0	18.3	1.4	3/8 NPTF	12.7	1/2 NPTF	2	28

注：订购产品时，吊钩式，** 请用TH替换；固定式，** 请用LG替换；气动小车式，** 请用MT替换。

YAL吊钩式外形尺寸

型号	额定载荷 kg	A mm	B mm	C mm	E mm	F mm	M mm	W mm	X mm	Y mm	Z mm
标准型											
滚链	250	387	260	121	179	129	259	92	765	217	133
	500	387	260	121	179	129	259	92	765	217	133
	1000	457	260	146	179	129	259	92	765	246	133
环链	250	387	260	121	179	129	259	92	765	217	133
	500	387	260	121	179	129	259	92	765	217	133
	1000	457	260	146	179	129	259	92	765	246	133
防火花型											
环链	338	387	260	121	179	129	259				
	675	457	260	146	179	129	259				

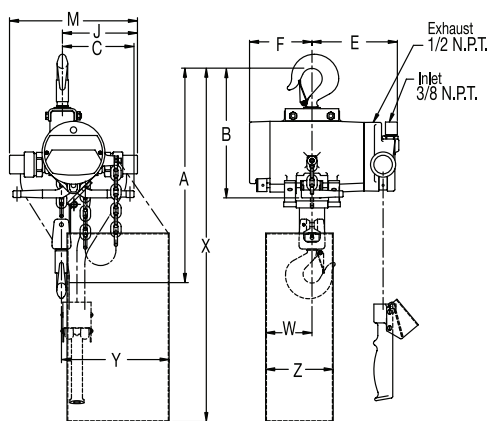

YAL吊钩式, 标准型250kg, 500kg; 防火花型338 kg

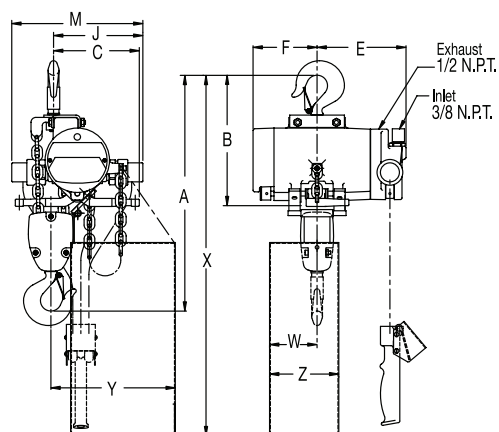

YAL吊钩式, 标准型1000 kg; 防火花型675 kg

YAL吊钩式外形尺寸

型号	额定载荷 kg	A mm	B mm	C mm	E mm	F mm	J mm	K mm	M mm	W mm	X mm	Y mm	Z mm
标准型													
环链	250	352	244	121	179	129	152	2	259	92	743	217	133
	500	352	244	121	179	129	152	2	259	92	743	217	133
	1000	432	248	146	179	129	152	30	259	92	743	246	133
防火花型													
	338	352	244	121	179	129	152	2	259				133
	675	432	248	146	179	129	152	30	259				

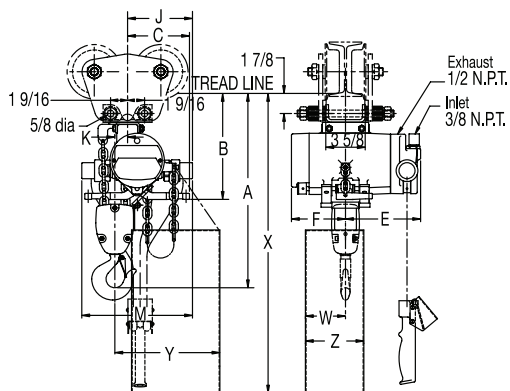

YAL固定式, 标准型250 kg; 防火花型338 kg

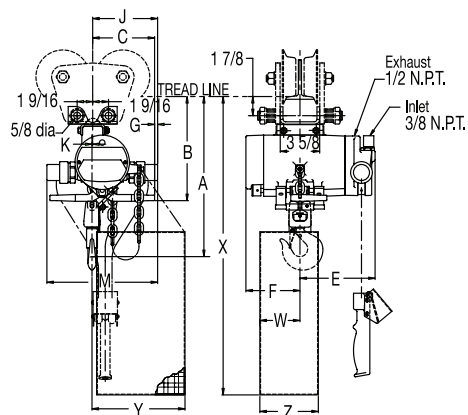

YAL固定式, 标准型1000 kg; 防火花型675 kg

CPA ATEX

气动环链葫芦配吊钩与小车

额定载荷 2000 - 10000 公斤

拥有 100% 额定工作级别和无限次启动次数使 CPA 型气动环链葫芦成为高强度使用的理想选择。

其封闭的构造、是它不受外界污染、潮湿和其他介质的影响。由三大部件组成，非常易于维护且经济。

产品特性

- 正常工作气压为 4 - 6 Bar。
- 坚固耐用的旋转活塞马达配有可调节的弹簧压力刹车片，即使在供气故障时，也能有效保持负载。
- 采用油浸式润滑的行星齿轮机构可以提供极其平稳的运行动作，并减少产品设计高度。
- 气动马达内部的换向阀保证高启动转矩。
- 大口径消音器可以有效降低排气噪音。
- 控制手柄 4 按钮可以灵敏控制葫芦及小车的工作，并标配有急停开关。
- 精心设计的组装式部件降低了产品高度 (3000 公斤以下使用单链形式)。
- 起重链轮为 5 链窝设计，高强度材料采用耐磨的渗碳处理，与标配的起重链条配合使用以保证平滑与准确的升降动作。
- 落锻的悬挂系统和吊钩采用高强度的非时效钢同时配有坚固的安全弹簧锁。
- 标准扁节链做加硬处理及表层镀锌处理，与起重链条的完美结合确保葫芦平稳及精准运行。符合所有国内外标准。
- MEDIUM 级别或是更高级别采用镀铜的上吊钩和起重吊钩。
- HIGH 级别采用不锈钢起重链。

产品选项

- 吊钩式和集成小车式
BASIC、MEDIUM、HIGH 三种级别小车可选
- 线控
- 限位开关
- 链袋



带线控的
MEDIUM
型号



压缩空气必须经过过滤和润滑，
来确保装置完美运行。

防爆起重设备 — 气动环链葫芦 **ATEX**

CPA ATEX BASIC II 3G Ex h IIA T4 Gc / II 3D Ex h IIIA T135°C Dc 技术参数

型号	EAN-No. 4025092*	额定载荷 kg/ 下吊 钩链条数	负载时 起升速度 *m/min	空载时 起升速度 *m/min	负载时 下降速度 *m/min	葫芦功率 kW	净重** 吊钩式 kg	净重** 手推小车式 kg	净重** 吊钩式 kg	净重** 手推小车式 kg
CPA ATEX 20-8	*377942	2000/1	7.4	9.9	11.0	2.6	121	184	188	199
CPA ATEX 30-6	*377959	3000/1	6.0	9.9	13.0	3.2	121	184	188	199
CPA ATEX 40-4	*377966	4000/2	3.7	5.0	5.5	2.6	140	202	206	218
CPA ATEX 50-3	*377973	5000/2	3.4	5.0	6.0	3.0	140	202	206	218
CPA ATEX 75-2	*377980	7500/3	2.0	3.3	4.3	3.2	-	-	-	-
CPA ATEX 100-3	*377997	10000/4	3.4	5.0	6.0	2 x 3.0	-	-	-	-

CPA ATEX MEDIUM II 2G Ex h IIB T4 Gb / II 2D Ex h IIIB T135°C Db 技术参数

型号	EAN-No. 4025092*	额定载荷 kg/ 下吊 钩链条数	负载时 起升速度 *m/min	空载时 起升速度 *m/min	负载时 下降速度 *m/min	葫芦功率 kW	净重** 吊钩式 kg	净重** 手推小车式 kg	净重** 手拉小车式 kg	净重** 气动小车式 kg
CPA ATEX 20-8	*377942	2000/1	7.4	9.9	11.0	2.6	121	184	188	199
CPA ATEX 30-6	*377959	3000/1	6.0	9.9	13.0	3.2	121	184	188	199
CPA ATEX 40-4	*377966	4000/2	3.7	5.0	5.5	2.6	140	202	206	218
CPA ATEX 50-3	*377973	5000/2	3.4	5.0	6.0	3.0	140	202	206	218
CPA ATEX 75-2	*377980	7500/3	2.0	3.3	4.3	3.2	-	-	-	-
CPA ATEX 100-3	*377997	10000/4	3.4	5.0	6.0	2 x 3.0	-	-	-	-

CPA ATEX HIGH II 2G Ex h IIC T4 Gb / II 2D Ex h IIIC T135°C Db 技术参数

型号	EAN-No. 4025092*	额定载荷 kg/ 下吊 钩链条数	负载时 起升速度 *m/min	空载时 起升速度 *m/min	负载时 下降速度 *m/min	葫芦功率 kW	净重** 吊钩式 kg	净重** 手推小车式 kg	净重** 手拉小车式 kg	净重** 气动小车式 kg
CPA ATEX 20-8	*409872	2000/1	7.4	9.9	11.0	2.6	121	184	188	199
CPA ATEX 40-4	*409995	4000/2	3.7	5.0	5.5	2.6	140	202	206	218
CPA ATEX 75-2	*410045	6000/3	2.0	3.3	4.3	3.2	-	-	-	-
CPA ATEX 100-3	*409926	8000/4	3.4	5.0	6.0	2 x 3.0	-	-	-	-

*指大气压为 6bar 情况下，负载时耗气量为 4.7m³/min.CPA 100-2 耗气量口 :9.4m³/min。

指 3 米起升高度的重量。起升高度可选。*HIGH 级别的在发货时已经贴上降级后的载荷标签。

小车技术参数

额定载荷 kg	尺寸	工字钢 宽度 b mm	工字钢 厚度 T max.mm	最小转弯 半径 m	气动小车 速度 m/min	气动小车 功率 kw
2000 - 6000	A	98 - 180	27	2.0	18	0.55
2000 - 6000	B	180 - 300	27	1.8	18	0.55
7500 - 10000	B	125 - 310	40	1.8	-	-

CPA ATEX 外形尺寸

型号	CPA ATEX 20-8	CPA ATEX 30-6	CPA ATEX 40-4	CPA ATEX 50-3	CPA ATEX 75-2	CPA ATEX 100-3
A, mm	516	516	681	681	950	1068
A1, mm	286	286	428	428	479	651
B, mm	35	35	45	45	60	60
C, mm	37	37	46	46	52	52
D, mm	24	24	30	30	40/45	40/45
F1, mm	160	160	160	160	160	160
F2, mm	165	165	165	165	165	165
G, mm	220	220	220	220	220	581
G1, mm	180	180	140	140	268	311
G2 (13 m), mm	258	258	218	218	-	-
G2 (21 m), mm	278	278	238	238	345	408
H1, mm	110	110	110	110	110	110
H2, mm	135	135	135	135	307	256
H3, mm	115	115	115	115	115	115
K1, mm	100	100	100	100	92	92
K2, mm	51	51	51	51	62	62
M, mm	50	50	9.6	9.6	139	181
N, mm	60	60	100	100	136	291
Q1, mm	272	272	272	272	272	272
Q2, mm	325	325	325	325	325	325

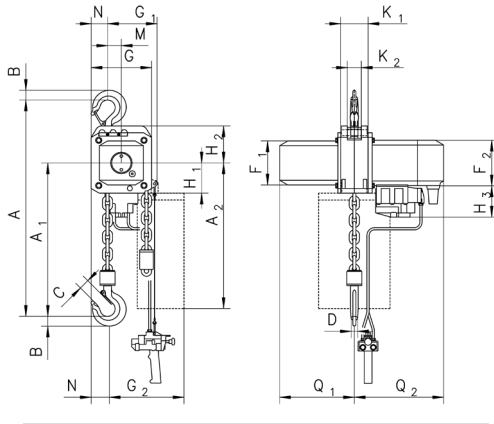

CPA ATEX 吊钩式, 2000-3000kg, 单链式

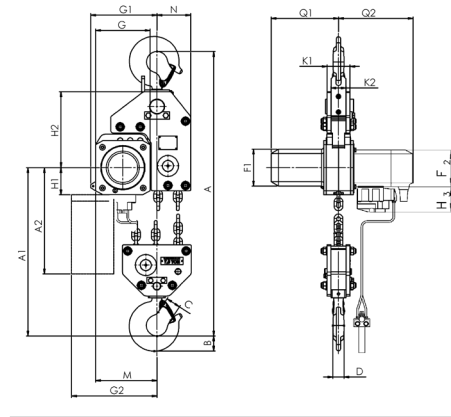

CPA ATEX 吊钩式, 7500kg, 三链式

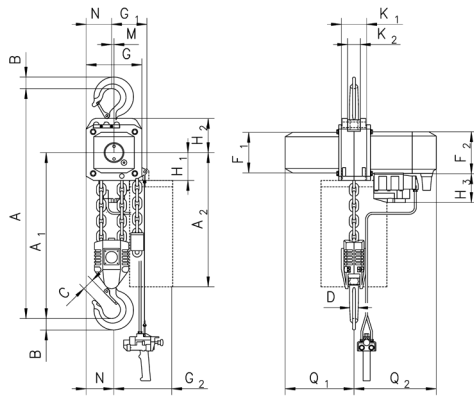

CPA ATEX 吊钩式, 4000-5000kg, 双链式

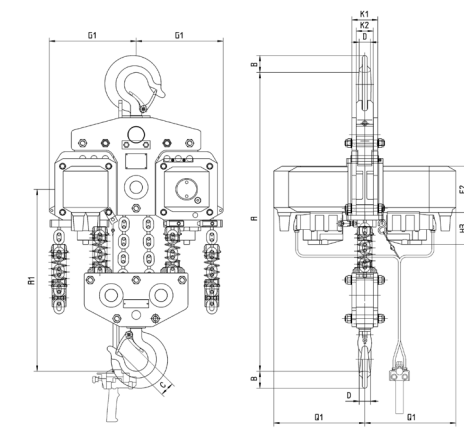

CPA ATEX 吊钩式, 10000kg, 四链式

CPA ATEX 外形尺寸

型号	CPA ATEX 20-8	CPA ATEX 30-6	CPA ATEX 40-4	CPA ATEX 50-3	CPA ATEX 75-2	CPA ATEX 100-3
A2 (13 m), mm	430	430	430	430	-	-
A2 (21 m), mm	530	530	530	530	530	530
A4, mm	465	465	615	615	855	965
A5, mm	298	298	298	298	477	425
A6, mm	190	190	190	190	182	182
b, mm	A = 98 - 180/ B = 180 - 300	A = 98 - 180/ B = 180 - 300	A = 98 - 180/ B = 180 - 300	A = 98 - 180/ B = 180 - 300	125 - 310	125 - 310
F, mm	150	150	150	150	113	113
l, mm	142.5	142.5	142.5	142.5	130	130
L1, mm	209	209	209	209	200	200
L2, mm	262.5	262.5	262.5	262.5	215	215
L3, mm	265	265	265	265	265	265
L4, mm	213	213	253	253	291	291
L5, mm	312	312	272	272	-	-
L6, mm	315	315	275	275	-	-
O, mm	125	125	125	125	150	150
P, mm	208	208	208	208	208	208
P1, mm	284	284	284	284	284	284
S, mm	b + 70	b + 70	b + 70	b + 70	b + 98	b + 98
t, mm	27	27	27	27	40	40
T1 size A	182	182	182	182	-	-
T1 size B	242	242	242	242	270	270

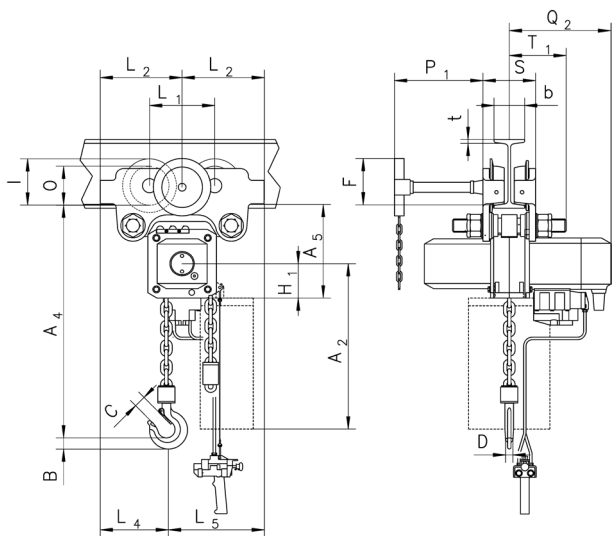

CPA ATEX 集成手推 / 手拉小车式

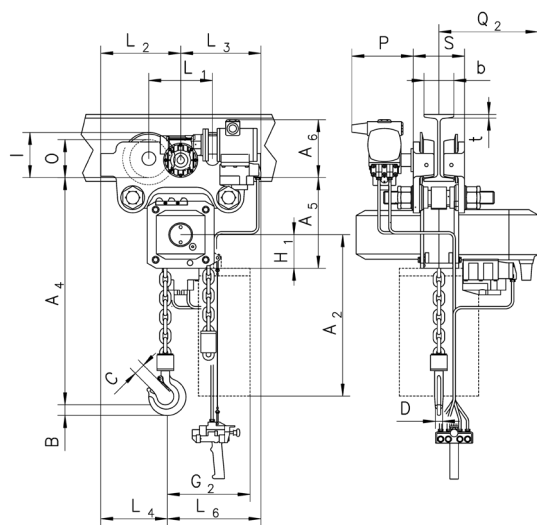

CPA ATEX 集成气动小车式

合作客户



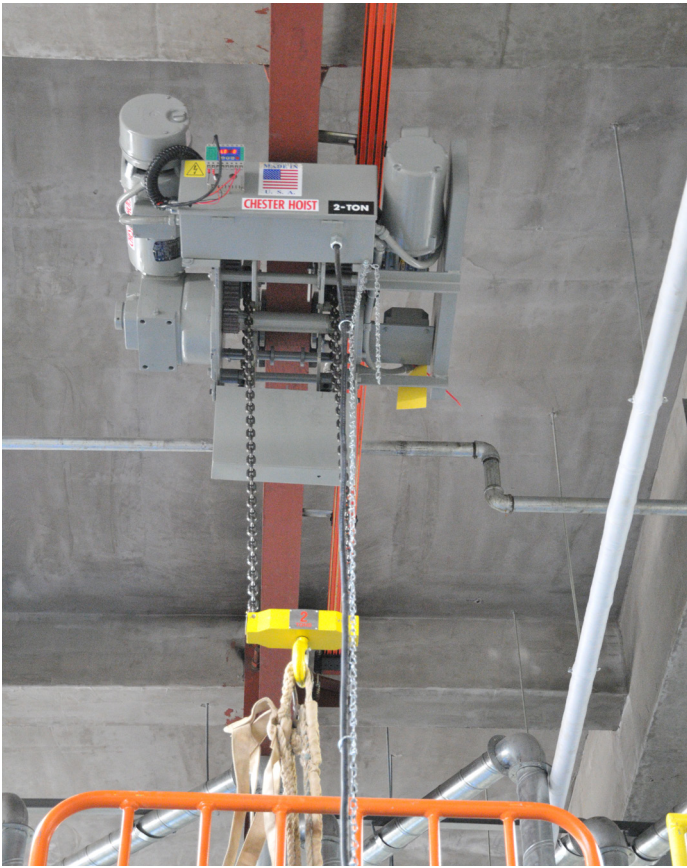





COLUMBUS McKINNON

网站: <https://www.columbusmckinnon.com>

邮箱: inquiryasia@cmworks.com

电话: 021-38820620

请联系我们的授权代理商